

MPL serie "S"

MPL 65S Potenza max. 65 kVA

MPL 76S Potenza max. 76 kVA

**Versione
standard**



**Versione
carrellata**



**Versione serbatoio 400 lt
con vasca di raccolta
e predisposizione per il
sollevamento con forche**



		MPL 65S		MPL 76S	
potenza a.c.	400 V	stand-by ⁽¹⁾	65 kVA	76 kVA	
50 Hz 3~		prime ⁽²⁾	59 kVA	73 kVA	
fattore di potenza			0,8		
alimentazione		Diesel			
avviamento		elettrico			
alternatore		Sincrono			
motore		Deutz			
modello		BF4M 2011 C		BF4M 2012 C	
aspirazione		Turbo/intercooler			
raffreddamento		Olio	/	Liquido	
cilindrata	c.c.	3109		4038	
n° cilindri		4			
potenza max	HP	77		95,2	
giri/min		1500			
capacita' serbatoio	L			65	
autonomia ¾ carico	h	5,5		4,5	
potenza acustica	LwA	94		97	
pressione acustica a 7 mt.	dB(A)	69		72	

⁽¹⁾ **Stand-by power**

Potenza disponibile per emergenza.

⁽²⁾ **Prime power**

La prime power è la massima potenza disponibile a carichi variabili per un numero di ore illimitato

MPL 65S • MPL 76S

Versione base

MPL 65S 1160 kg
MPL 76S 1210 kg

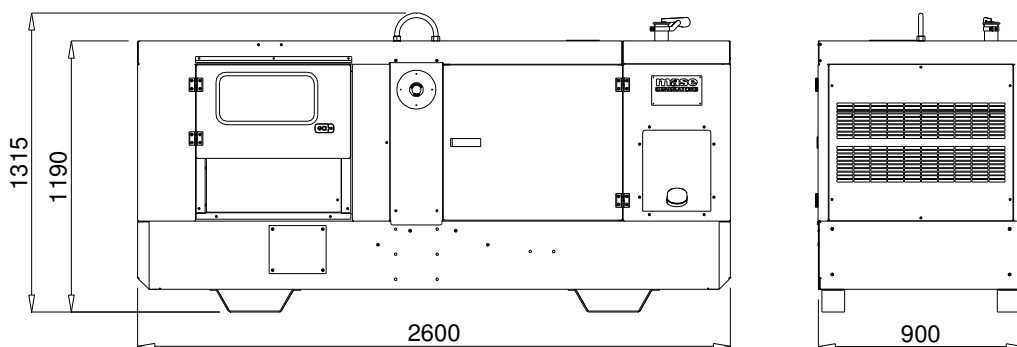

Versione serbatoio 400 lt

MPL 65S 1410 kg
MPL 76S 1460 kg

3/4 load oper.hours
 34h 27h

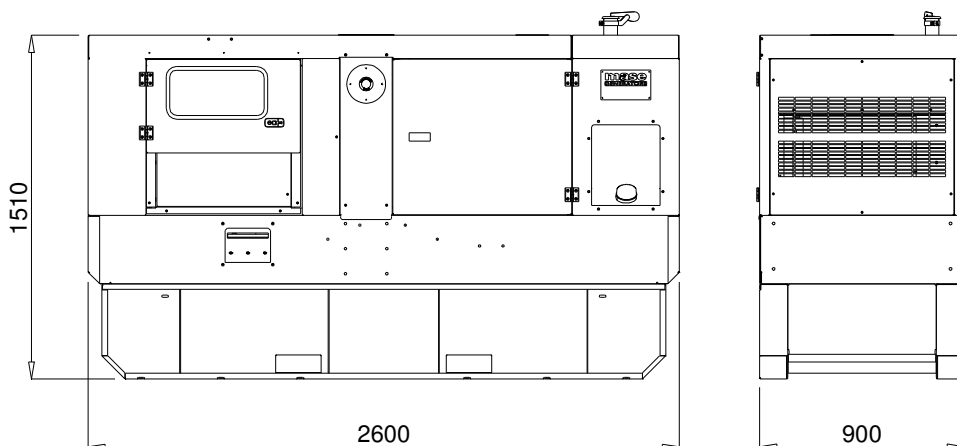

Versione carrellata

MPL 65S 1260 kg
MPL 76S 1310 kg

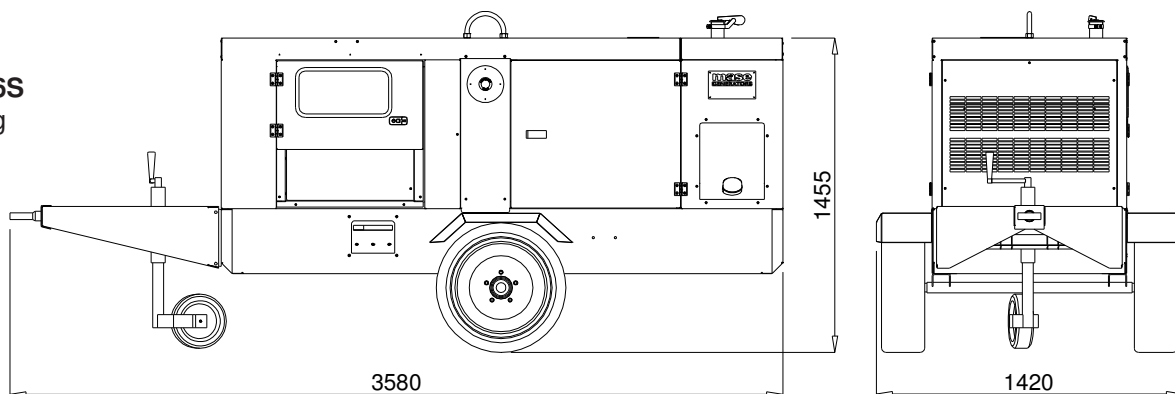

Distributore

mase
GENERATORS

MASE GENERATORS S.p.A. Via Tortona, 345
 47522 Cesena (FC) Italy
 Tel. +39-0547-354311 Fax. +39-0547-317555
 Email : mase@masegenerators.com
 www.masegenerators.com

QUADRI DISPONIBILI

Allestimento base avviamento manuale



- Quadro comandi
- Quadro di distribuzione con sportello

- Pulsante di emergenza

- Uscita cavi con "fermacavi"
- Coperchio uscita cavi

QUADRO COMANDI

- Chiave avviamento
- Modulo protezione motore
- Amperometro
- Voltmetro
- Contaore
- Strumento livello carburante



QUADRO DISTRIBUZIONE

- Magnetotermico generale
- Morsettiera di potenza
- Connettore interno per avviamento manuale a distanza

OPTIONAL: Prese

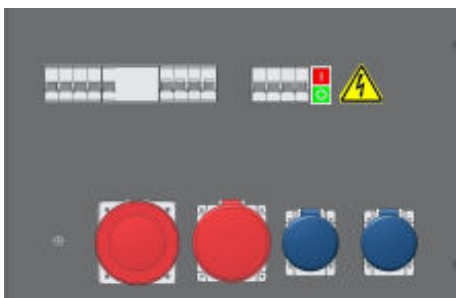

OPTIONAL : Differenziale generale



- Differenziale/ magnetotermici prese
- n° 1 presa 63A CE 400V
- n° 1 presa 32A CE 400V
- n° 2 presa 16A CE 230V

OPTIONAL: Avviamento automatico a bordo macchina

Quadro
commutazione
carico "separato"

- Strumento di livello carburante

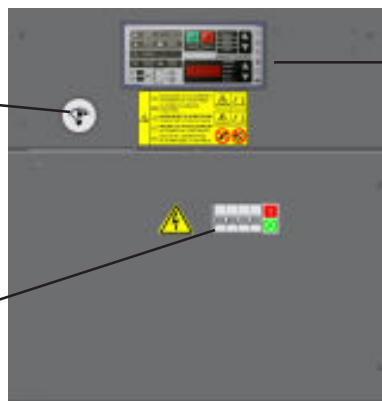

- Magnetotermico generale

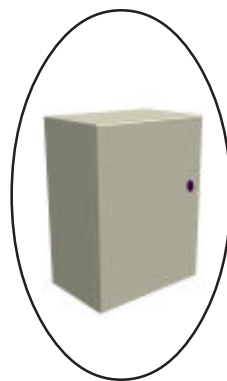

Digital Genset Control

- Prova periodica programmabile
- n°20 segnalazione di allarmi
- n°9 letture parametri gruppo
- n°30 parametri programmabili
- n°4 segnalazioni modo operativo



OPTIONAL :

Quadro avviamento manuale a distanza "mt.50"

Scaldiglia acqua motore

Rabbocco automatico a bordo macchina con vasca di raccolta

OMOLOGAZIONI A NORMA VV.FF. MI.SA.

I gruppi per installazione, che devono sottostare ad approvazione dei Vigili del Fuoco, necessitano di caratteristiche costruttive diverse dal gruppo di serie.

Materiale fonoassorbente: classe di resistenza al fuoco "1"

Serbatoio 50 lt con vasca di raccolta / Serbatoio 50 lt + disp.di rabbocco aut. con vasca di raccolta /

Colonna di ripristino carburante esterna

Distributore

mase
GENERATORS

MASE GENERATORS S.p.A. Via Tortona, 345
47522 Cesena (FC) Italy
Tel.+39-0547-354311 Fax.+39-0547-317555
Email : mase@masegenerators.com
www.masegenerators.com